

ГХМ 25/12,5

Характеристики насоса

(на воде при номинальной частоте вращения вала электродвигателя).

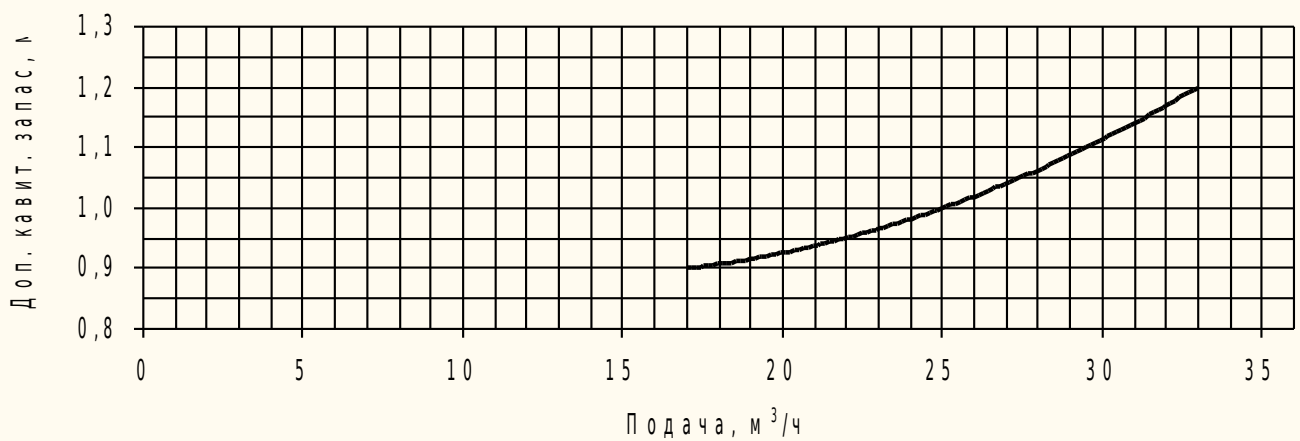
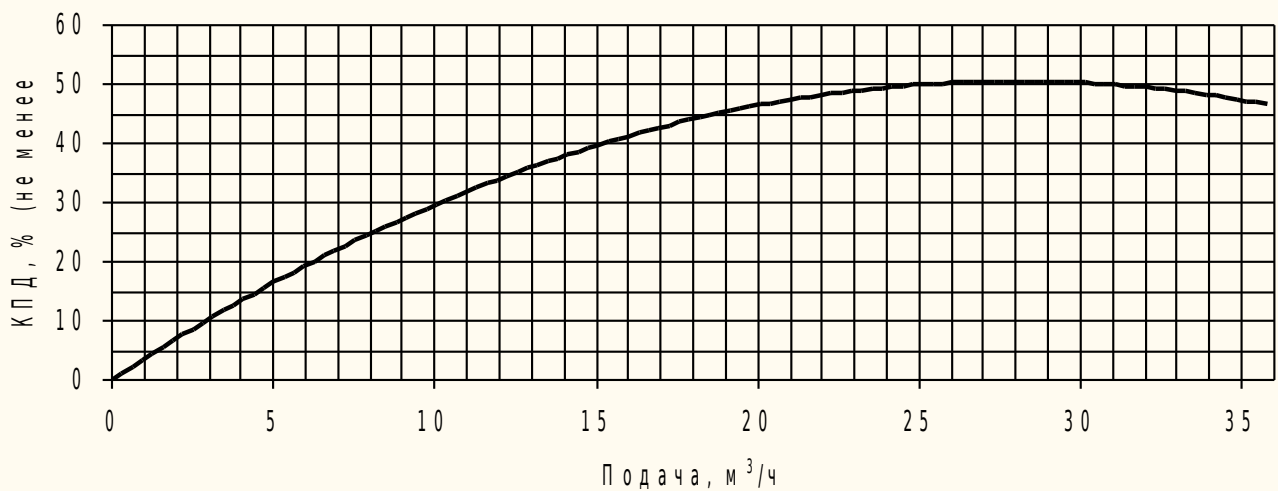
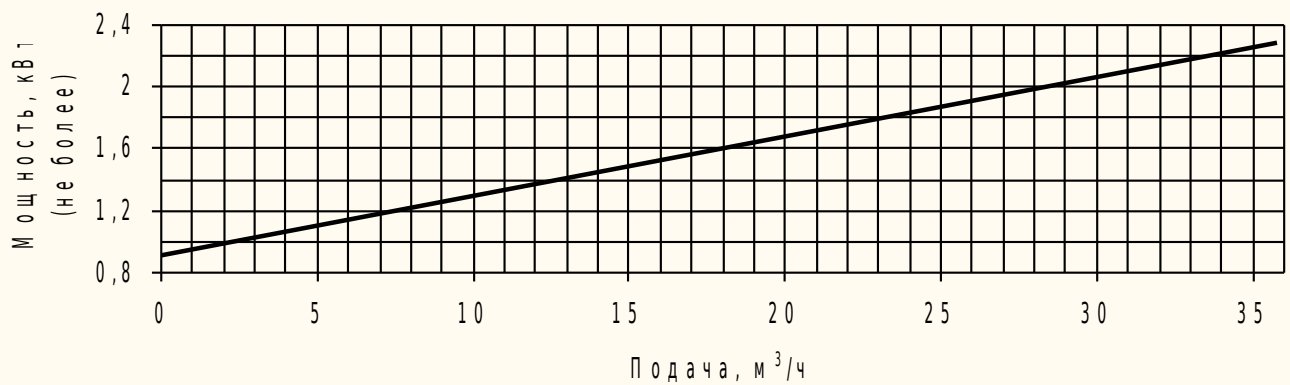
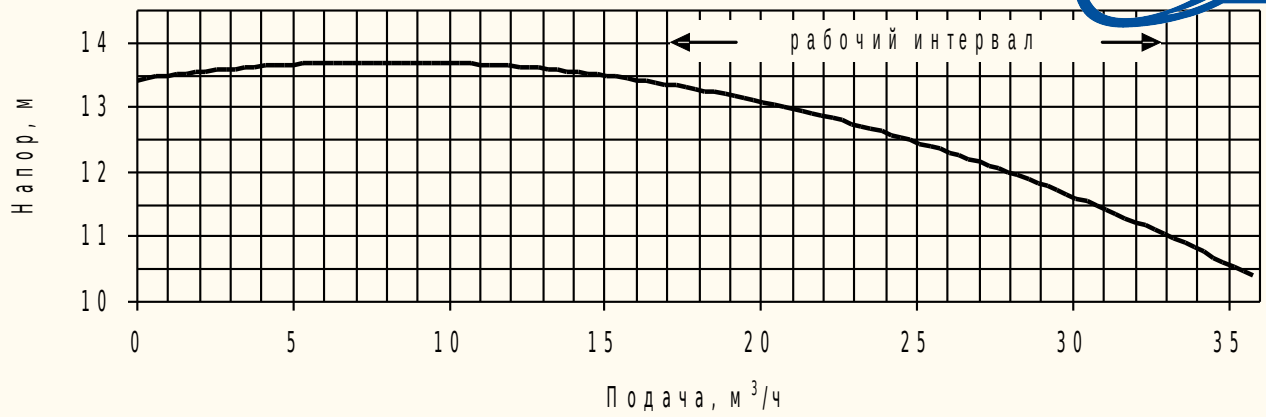

Монтажные размеры

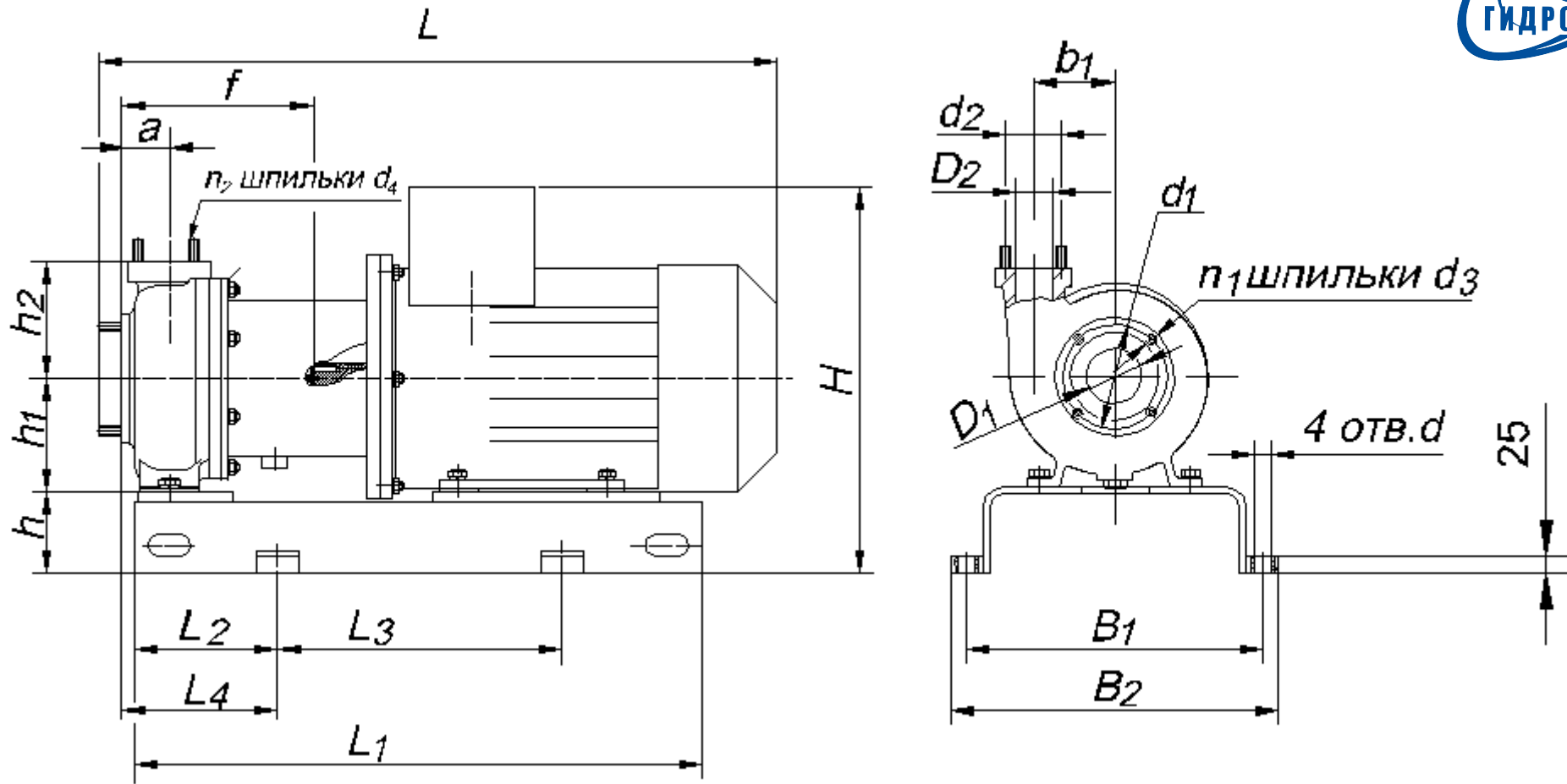

Типоразмер	Насос												Фундаментная плита						Привод		L, max	H, max	Масса, кг, не более	
	D_1	D_2	d_1	d_2	n_1, n_2	d_3, d_4	a	b_1	f	h_1	h_2	h	l_1	l_2	l_3	l_4	B_1	B_2	d	марка				N, кВт
ГХМ 25/12,5	90	50	150	110	4	M14	84	117	295	160	160	125	700	150	400	175	350	400	18	90L4	2,2	700	560	115

Материал проточной части: **пластполимерные материалы.**